

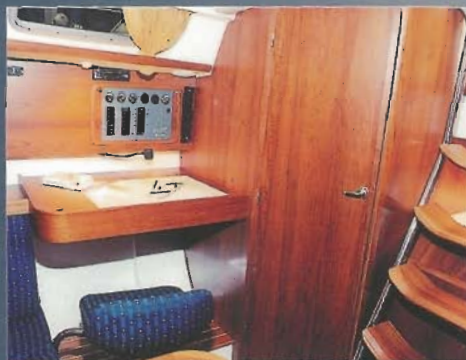



Every inch a beauty

C-Yacht 10.40



 De C-Yacht 10.40 is een sportieve, zeevaardige zeiler die alomtwaardiging oogst vanwege haar uitstekende zeileigenschappen en haar gemakkelijke handling. Het is een snel, direct en levendig schip. Het goed-gelijnde onderwaterschip en de uitgebalanceerde tuigage maken dat de rompsnelheid op vrijwel alle koersen in een mum van tijd gehaald wordt.

De C-Yacht 10.40 is hét bewijs dat sportiviteit, veiligheid, luxe en uitstraling binnen één schip zeer goed met elkaar verenigd kunnen worden. Het antislip op de gangboorden en de volledige zeilbediening vanuit de center cockpit staan borg voor een veilig verblijf. Dankzij haar slimme indeling biedt het jacht bovendien ongekend veel ruimte. Voor een schip van deze lengte zijn de eigenaarshut, de kombuis en de natte cel verrassend groot. In alle opzichten een schip waar u mee gezien mag worden!

Alleen de beste materialen

De romp van onze jachten wordt gelamineerd met vinylesterhars, hetgeen uniek is binnen de jachtbouw. De hars heeft een extreem dichte structuur en draagt tevens bij aan een grotere rompsterkte. De verbinding tussen dek en romp is zo geconstrueerd dat er een functionele stootlijst op de grootste breedte ontstaat. De constructie van de kielophanging garandeert een optimale krachtoverbrenging op de romp. De schepen zijn van een waterdicht aanvaringsschot voorzien.

 Die C-Yacht 10.40 ist eine sportliche, hochseetüchtige Segelyacht, die wegen ihrer ausgezeichneten Segeleigenschaften und ihrem einfachen Handling überall geschätzt wird. Dank der guten Linienführung des Unterwasserschiffs und der genau abgestimmten Takelage erreicht die Yacht auf nahezu jedem Kurs in kürzester Zeit ihre Rumpfgeschwindigkeit.

Die C-Yacht 10.40 ist ein Paradebeispiel dafür, daß sich Sportlichkeit, Sicherheit, Luxus und exklusive Ausstrahlung sehr gut miteinander kombinieren lassen. Der Antrutschbelag auf den Gangways und die komplett im Mittelcockpit untergebrachten Bedienungsvorrichtungen für die Segel sind Garantien für einen sicheren Aufenthalt an Bord. Darüber hinaus ist die Yacht durch ihre kluge Aufteilung beispiellos geräumig. Für ein Schiff dieser Länge sind die Eignerskajüte, die Kombüse und die Naßzelle überraschend groß. Kurz und gut, die C-Yacht 10.40 ist ein Schiff, mit dem Sie sich sehen lassen können!

Nur die besten Materialien

Der Rumpf unserer Yachten wird mit Vinylesterharz laminiert, eine für die Yachtbaubranche einmalige Technik. Das Harz hat eine extrem dichte Struktur und trägt so auch zu einer größeren Festigkeit des Rumpfes bei. Die Verbindung zwischen Deck und Rumpf ist so konstruiert, daß auf der größten Breite eine funktionelle Stößeiste entsteht. Die Konstruktion der Kielabhängung gewährleistet eine optimale Kraftübertragung auf den Rumpf. Die Schiffe sind mit einem wasserdichten Kollisionsschott ausgestattet.



The C-Yacht 10.40 is a good-looking, seaworthy boat which reaps praise from all sides for its excellent sailing qualities and ease of handling. She is fast, direct and lively. The sleek underwater hull and the balanced rigging ensure that the hull speed is reached in no time at all on almost any course.

The C-Yacht 10.40 offers you excellent sailing performance, safety, luxury and elegance in one boat. The anti-slip treatment on the gangways and the total operation of the sails from the centre cockpit guarantee a safe stay on board. And there is more; thanks to the clever layout, the yacht is unbelievably spacious. For a boat of this length the captain's cabin, the galley and the wet area are surprisingly large. In all respects a ship you can take anywhere!

Only the best materials

The hulls of our yachts are laminated with vinylester resin, which is unique in yacht building. The resin has an extremely dense structure and contributes towards greater hull strength. The joint between the deck and the hull is constructed in such a manner that a functional rubbing strake is formed at the widest part. The construction of the keel suspension guarantees optimal power transmission to the hull. The boats have a waterproof collision bulkhead.



C-Yacht 10.40

Lengte o.a. / Länge u.a. / Length o.a.
 Lengte waterlijn / Länge Wasserlinie / Load waterline
 Breedte / Breite / Beam
 Diepgang std. / Tiefgang std. / Draught std.
 Waterverplaatsing / Wasserverdrängung / Displacement
 Ballast / Ballast / Ballast
 Doorvaarhoogte / Durchfahrhöhe / Height
 Stowaway
 Mastlengte / Mastlänge / Mastlength
 Stowaway
 Grootzeil std. / Großsegel std. / Mainsail std.
 Grootzeil stowaway / Großsegel stowaway / Mainsail stowaway
 Rolreefgenua std. / Rollreefgenua std. / Roller reefing genoa std.
 Zeilplan maat I. / Segelplan I. Maß / Sailplan I.
 Zeilplan maat J. / Segelplan J. Maß / Sailplan J.
 Zeilplan maat P. / Segelplan P. Maß / Sailplan P.
 Zeilplan maat E. / Segelplan E. Maß / Sailplan E.
 Drinkwater / Trinkwasser / Freshwater
 Brandstof / Brennstoff / Fuel
 Vuilwater / Fäkalien / Waste water
 Motor / Maschine / Engine Yanmar saildrive
 Slaapplaatsen / Schlafplätze / Berth
 Stahoogte / Stehhöhe / Headroom

10.40 m
 8.30 m
 3.47 m
 1.50 m
 5.500 kg
 2.200 kg
 15.00 m
 15.14 m
 13.24 m
 13.38 m
 26.50 m²
 23.20 m²
 31.20 m²
 12.55 m
 3.76 m
 11.60 m
 4.00 m
 200 ltr
 100 ltr
 60 ltr
 20.1 kw / 27.3 pk
 4/5
 1.90 m

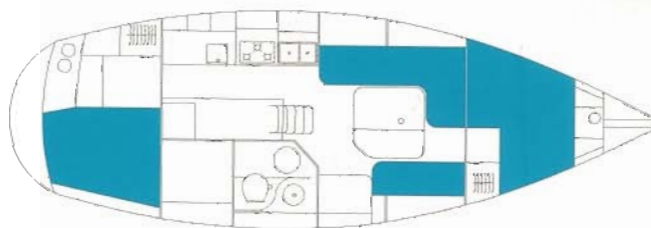
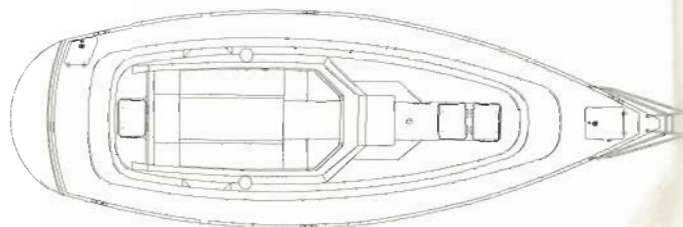
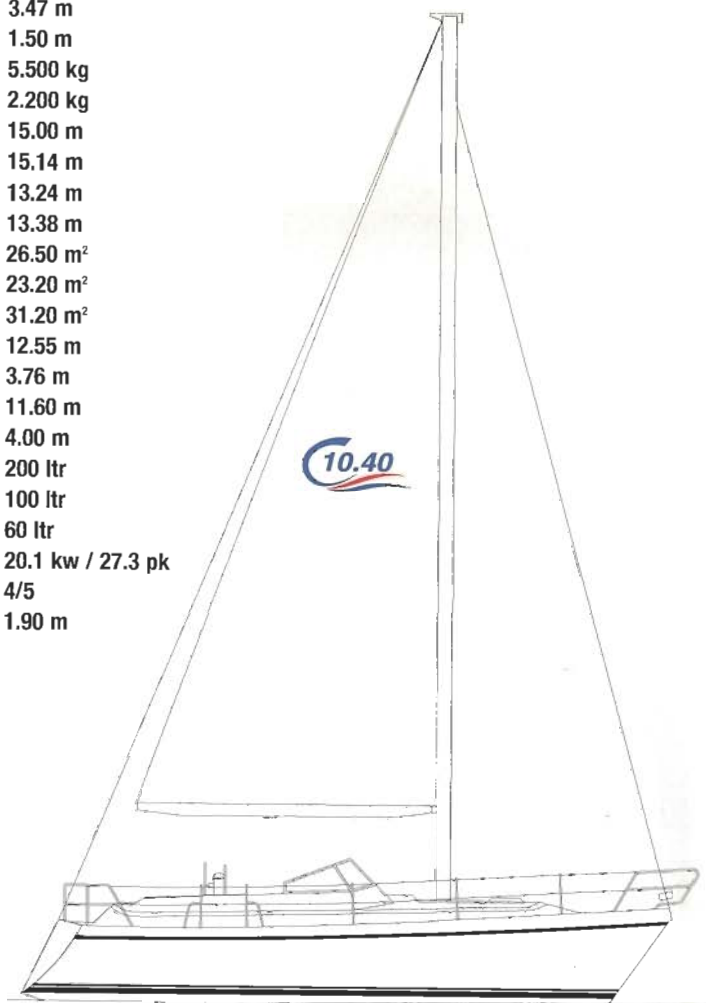



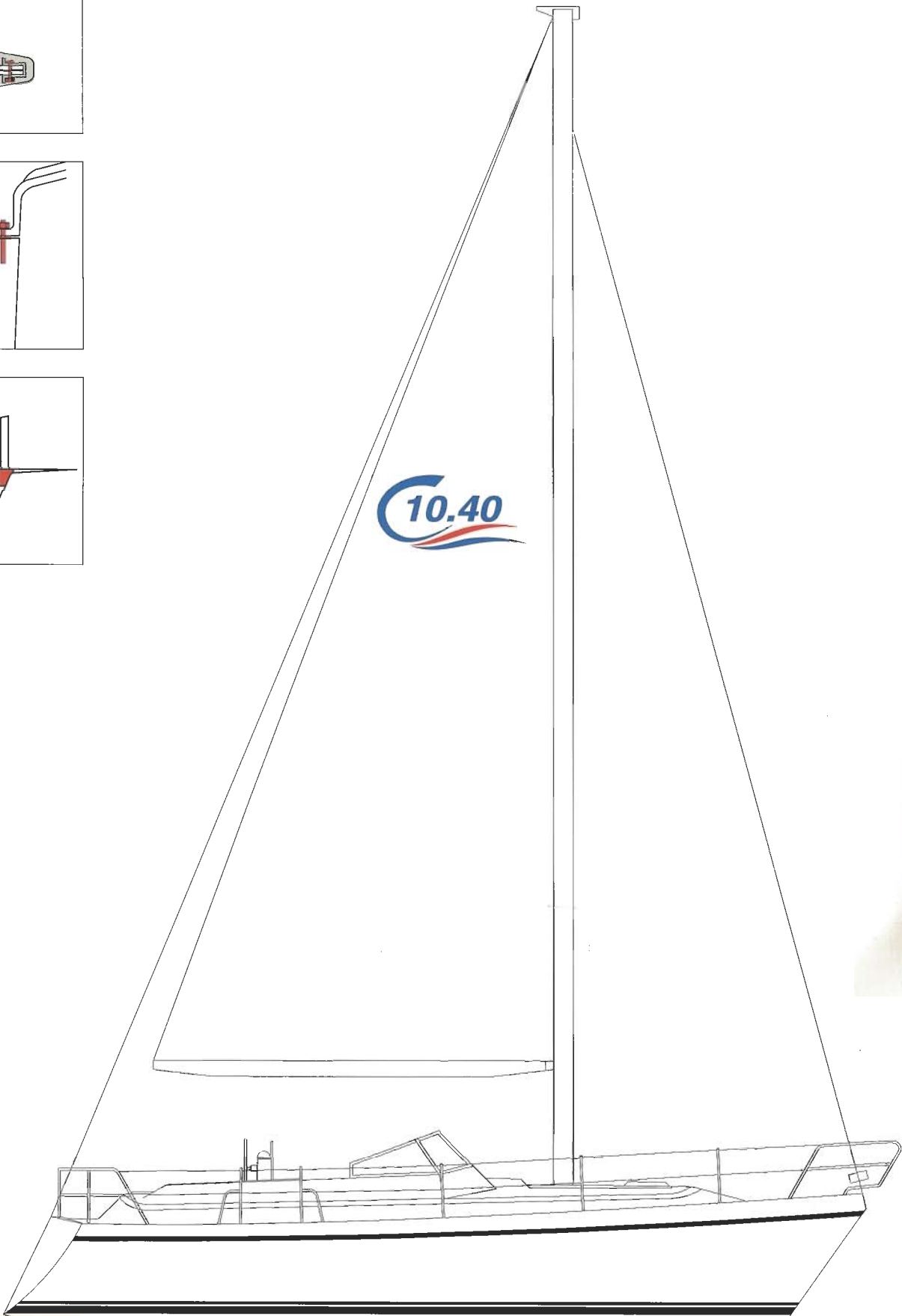
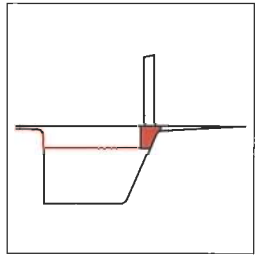
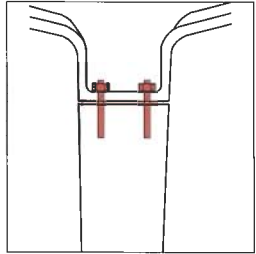
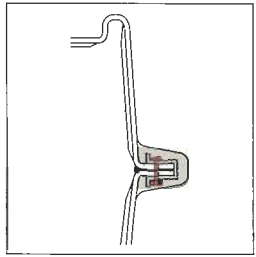

10.40